



ГОСУДАРСТВЕННЫЙ СТАНДАРТ
СОЮЗА ССР

**СВАИ ПОЛЫЕ КРУГЛОГО СЕЧЕНИЯ
И СВАИ-ОБОЛОЧКИ
ЖЕЛЕЗОБЕТОННЫЕ ЦЕЛЬНЫЕ
С НЕНАПРЯГАЕМОЙ АРМАТУРОЙ**

КОНСТРУКЦИЯ И РАЗМЕРЫ

ГОСТ 19804.5—83

Издание официальное



ГОСУДАРСТВЕННЫЙ КОМИТЕТ СССР
ПО ДЕЛАМ СТРОИТЕЛЬСТВА
МОСКВА

РАЗРАБОТАН Министерством монтажных и специальных строительных работ СССР

Государственным комитетом СССР по делам строительства

ИСПОЛНИТЕЛИ

Ю. Г. Трофименков, канд. техн. наук (руководитель темы); В. К. Демидов; Г. М. Лешин; В. Ф. Соколова; Н. А. Ремезова; Э. В. Иванова; И. В. Лазарева, канд. техн. наук; Г. И. Бердичевский, д-р техн. наук; В. А. Якушин, канд. техн. наук; Б. В. Бахолдин, канд. техн. наук; Н. Н. Светликова

ВНЕСЕН Министерством монтажных и специальных строительных работ СССР

Зам. министра Л. Д. Солоденников

УТВЕРЖДЕН И ВВЕДЕН В ДЕЙСТВИЕ Постановлением Государственного комитета СССР по делам строительства от 23 декабря 1982 г. № 296

Продолжение табл. 1

Марка свая и свая-оболочка	Номинальные размеры, мм										Объем бетона, (справочный), м ³	Масса свая и свая-оболочки (справочная), т	Расход стали на одну свая-оболочку, кг
	L		l ₃	l ₄	l	D	d	δ	9	10			
	2	3											
1					5	6	7	8	9	10	11	12	
CK6—80 CK6—80H	6000				800					1,32 1,45	3,30 3,63	57,8 55,8	
	7000				800					1,54 1,67	3,85 4,18	64,0 62,0	
CK8—80 CK8—80H	8000				800					1,76 1,89	4,40 4,73	86,9 84,9	
	9000	1900	2650		800	800	600	100	M400	1,98 2,11	4,94 5,28	95,2 93,2	
CK10—80 CK10—80H	10000	2100	2900		800					2,20 2,33	5,50 5,83	103,4 101,4	
	11000	2300	3200		800					2,42 2,55	6,04 6,38	120,3 118,3	
CK12—80 CK12—80H	12000	2500	3500		800					2,64 2,77	6,59 6,93	129,2 127,2	
	6000 7000					1000	760	120		1,99 2,32	4,97 5,80	131,6 148,5	

Продолжение табл. 1

Марка стали и связь-оболочка	Номинальные размеры, мм								Проектная марка бе- тона по прочности на сжатие	Объем бетона, (справоч- ный), м ³	Масса стали и связь-обо- лочка (справоч- ная), т	Расход стали на одну связь- оболочку, кг			
	L	l ₁	l ₂	f	B	d	δ	9					10	11	12
CO8—100	8000								2,65	6,63	165,4				
CO9—100	9000								2,98	7,46	182,3				
CO10—100	10000					1000	760		3,32	8,29	199,3				
CO11—100	11000								3,65	9,12	216,2				
CO12—100	12000								3,98	9,95	233,1				
CO6—120	6000								2,44	6,10	140,1				
CO7—120	7000								2,85	7,12	156,7				
CO8—120	8000								3,26	8,14	173,2				
CO9—120	9000					1200	960	M400	3,66	9,16	189,7				
CO10—120	10000								4,07	10,17	206,3				
CO11—120	11000								4,48	11,19	222,8				
CO12—120	12000								4,88	12,21	239,4				
CO6—160	6000								3,35	8,35	250,6				
CO7—160	7000								3,90	9,76	292,9				
CO8—160	8000								4,46	11,15	325,1				
CO9—160	9000					1600	1360		5,02	12,55	357,4				
CO10—160	10000								5,58	13,94	389,6				
CO11—160	11000								6,13	15,34	421,9				
CO12—160	12000								6,69	16,73	454,2				

Примечание. Расход стали на одну связь (связь-оболочку) приведен при условии армирования проволокой класса В-I.

7. Марка бетона по прочности на сжатие принимается в соответствии с требованиями ГОСТ 19804.0—78 и настоящего стандарта.

8. Марки бетона по морозостойкости и водонепроницаемости устанавливаются в соответствии с требованиями ГОСТ 19804.0—78.

9. Обвалы бетона с внутренней поверхности с обнажением арматуры не допускаются.

10. В качестве крупного и мелкого заполнителей для бетона свай и свай-оболочек следует применять фракционированный щебень из естественного камня и гравия с размерами фракций 10—20 мм и природный обогащенный песок, отвечающие требованиям ГОСТ 10268—80.

Применение гравия в качестве крупного заполнителя не допускается.

11. Сваи и свай-оболочки армируются пространственными каркасами. В качестве продольной арматуры следует применять горячекатаную арматурную сталь классов А-I и А-III по ГОСТ 5781—82.

Для поперечного армирования следует применять проволоку класса В-I или Вр-I диаметром 5 мм по ГОСТ 6727—80.

12. Арматурные каркасы следует изготовлять на навивочно-сварочных станках. Спираль следует приваривать к продольным стержням в каждом третьем пересечении или в каждом пересечении через два витка на третий.

На расстоянии 0,5 м от концов каркаса спираль должна быть приварена в каждом пересечении к продольным стержням.

Допускается изготовлять арматурные каркасы на специализированных стендах с обязательной контактной точечной сваркой пересечений продольной и поперечной арматуры.

13. Сваи без наконечника и свай-оболочки следует армировать в соответствии с черт. 3, а сваи с наконечником — в соответствии с черт. 4. Арматурные каркасы следует изготовлять в соответствии с черт. 5.

Спецификация арматурных изделий и выборка стали на одну сваю и сваю-оболочку приведены в табл. 2 и 3, ведомость стержней и выборка стали на один каркас свай и свай-оболочки — в табл. 4 и 5.

14. Форма, номинальные размеры наконечников должны соответствовать указанным на черт. 6, 7 и в табл. 1. Марки каркасов наконечников приведены в табл. 2.

Для армирования наконечника свай следует применять арматурную сталь класса А-I по ГОСТ 5781—82 и листовую сталь по ГОСТ 19903—74.

Ведомость стержней и выборка стали на каркас наконечника приведены в табл. 6 и 7.

Арматурные выпуски наконечников следует скреплять с продольной арматурой сваи точечной сваркой или вязальной проволокой. Наконечник следует устанавливать по шаблону.

15. Концы сваи без наконечника и сваи-оболочки должны быть усилены спиралью из проволоки класса В-1 или Вр-1 диаметром 5 мм по ГОСТ 6727—80.

Марки, ведомость стержней и выборка стали на спирали приведены в табл. 8.

16. Все сварные соединения должны удовлетворять требованиям ГОСТ 14098—68, ГОСТ 10922—75 и СН 393—78.

Армирование сваи без наконечника и сваи-оболочки

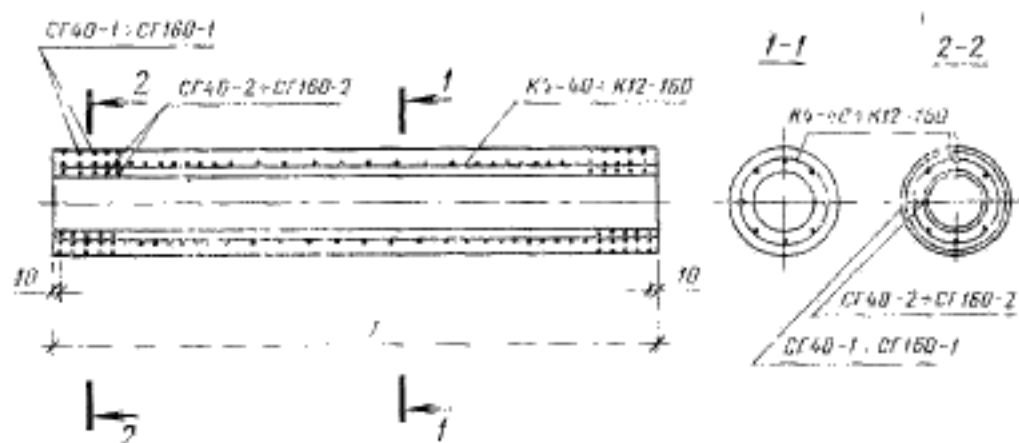

Черт. 3

Армирование сваи с наконечником

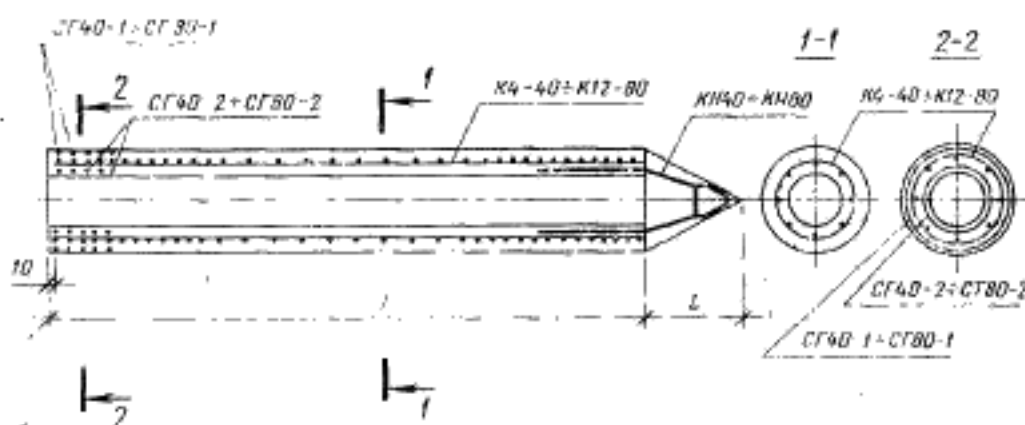

Черт. 4

Арматурные каркасы К4—40 → К12—160

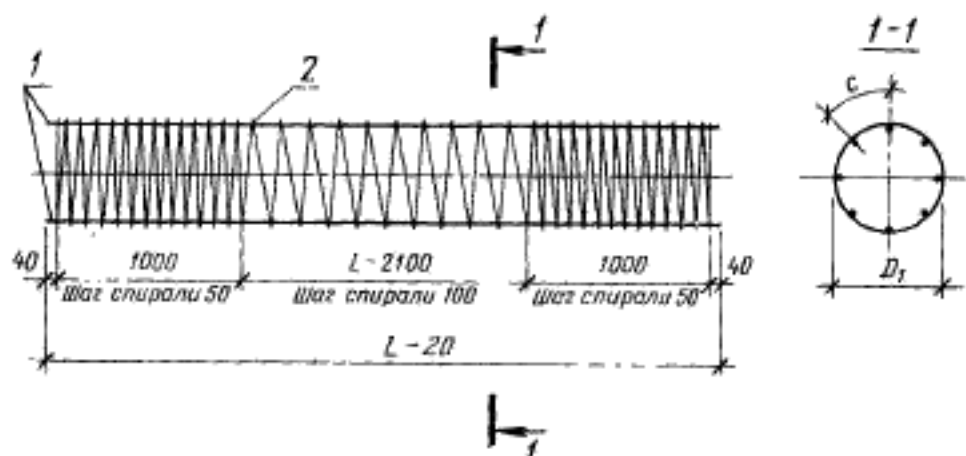

Черт. 5

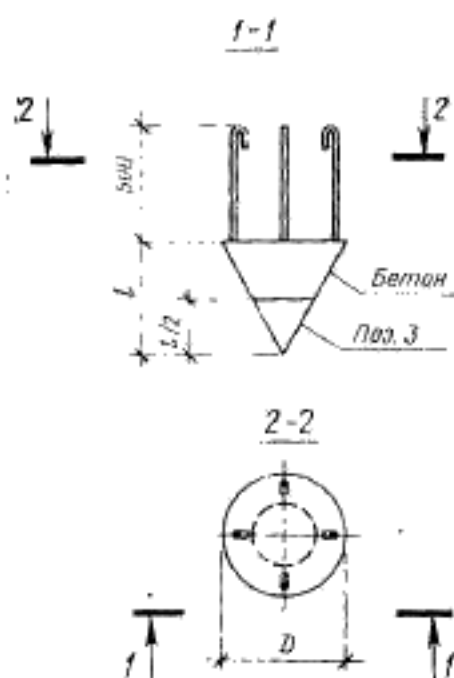
Наконечники свай
СК4—40м → СК12—80м

Черт. 6

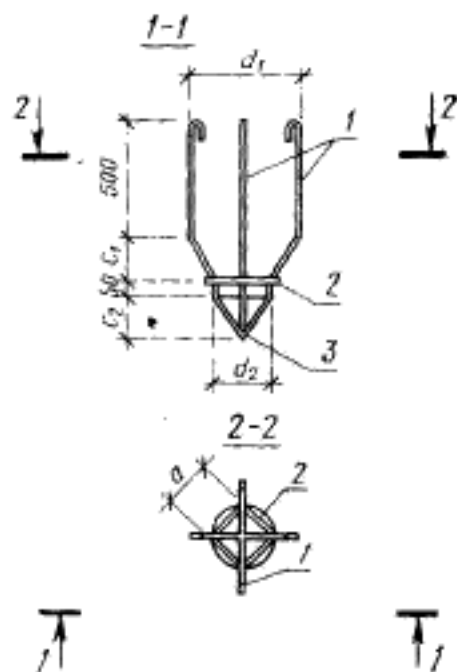
Каркасы наконечников
КН40 → КН80

Черт. 7

Спецификация арматурных изделий на сваю и сваю-оболочку

Марка сваи и сваи-оболочки	Арматурный каркас (1 шт.)	Спираль головы		Каркас наконечника (1 шт.)
		Марка	Количество	
1	2	3	4	5
СК4—40	К4—40	СГ40—1	2	—
		СГ40—2	2	
СК4—40н		СГ40—1	1	КН40
		СГ40—2	1	
СК5—40	К5—40	СГ40—1	2	—
		СГ40—2	2	
СК5—40н		СГ40—1	1	КН40
		СГ40—2	1	
СК6—40	К6—40	СГ40—1	2	—
		СГ40—2	2	
СК6—40н		СГ40—1	1	КН40
		СГ40—2	1	
СК7—40	К7—40	СГ40—1	2	—
		СГ40—2	2	
СК7—40н		СГ40—1	1	КН40
		СГ40—2	1	
СК8—40	К8—40	СГ40—1	2	—
		СГ40—2	2	
СК8—40н		СГ40—1	1	КН40
		СГ40—2	1	
СК9—40	К9—40	СГ40—1	2	—
		СГ40—2	2	
СК9—40н		СГ40—1	1	КН40
		СГ40—2	1	
СК10—40	К10—40	СГ40—1	2	—
		СГ40—2	2	
СК10—40н		СГ40—1	1	КН40
		СГ40—2	1	

Продолжение табл. 2

Марка свая и свая-оболочки	Арматурный каркас (1 шт.)	Спираль головы		Каркас наконечника (1 шт.)
		Марка	Количество	
1	2	3	4	5
СК11—40	К11—40	СГ40—1	2	—
		СГ40—2	2	
СК11—40н		СГ40—1	1	КН40
		СГ40—2	1	
СК12—40	К12—40	СГ40—1	2	—
		СГ40—2	2	
СК12—40н		СГ40—1	1	КН40
		СГ40—2	1	
СК13—40	К13—40	СГ40—1	2	—
		СГ40—2	2	
СК13—40н		СГ40—1	1	КН40
		СГ40—2	1	
СК14—40	К14—40	СГ40—1	2	—
		СГ40—2	2	
СК14—40н		СГ40—1	1	КН40
		СГ40—2	1	
СК15—40	К15—40	СГ40—1	2	—
		СГ40—2	2	
СК15—40н		СГ40—1	1	КН40
		СГ40—2	1	
СК16—40	К16—40	СГ40—1	2	—
		СГ40—2	2	
СК16—40н		СГ40—1	1	КН40
		СГ40—2	1	
СК17—40	К17—40	СГ40—1	2	—
		СГ40—2	2	
СК17—40н		СГ40—1	1	КН40
		СГ40—2	1	
СК18—40	К18—40	СГ40—1	2	—
		СГ40—2	2	
СК18—40н		СГ40—1	1	КН40
		СГ40—2	1	

Марка свая и свая-оболочки	Арматурный каркас (1 шт.)	Спираль головы		Каркас наконечника (1 шт.)
		Марка	Количество	
1	2	3	4	5
СК4—50	К4—50	СГ50—1	2	—
		СГ50—2	2	
СК4—50н	К4—50	СГ50—1	1	КН50
		СГ50—2	1	
СК5—50	К5—50	СГ50—1	2	—
		СГ50—2	2	
СК5—50н	К5—50	СГ50—1	1	КН50
		СГ50—2	1	
СК6—50	К6—50	СГ50—1	2	—
		СГ50—2	2	
СК6—50н	К6—50	СГ50—1	1	КН50
		СГ50—2	1	
СК7—50	К7—50	СГ50—1	2	—
		СГ50—2	2	
СК7—50н	К7—50	СГ50—1	1	КН50
		СГ50—2	1	
СК8—50	К8—50	СГ50—1	2	—
		СГ50—2	2	
СК8—50н	К8—50	СГ50—1	1	КН50
		СГ50—2	1	
СК9—50	К9—50	СГ50—1	2	—
		СГ50—2	2	
СК9—50н	К9—50	СГ50—1	1	КН50
		СГ50—2	1	
СК10—50	К10—50	СГ50—1	2	—
		СГ50—2	2	
СК10—50н	К10—50	СГ50—1	1	КН50
		СГ50—2	1	
СК11—50	К11—50	СГ50—1	2	—
		СГ50—2	2	
СК11—50н	К11—50	СГ50—1	1	КН50
		СГ50—2	1	

Продолжение табл. 2

Марка свая и свая-оболочки	Арматурный каркас (1 шт.)	Спираль головки		Каркас паночечника (1 шт.)
		Марка	Количество	
1	2	3	4	5
СК12—50	К12—50	СГ50—1	2	—
		СГ50—2	2	
СК12—50н		СГ50—1	1	КН50
		СГ50—2	1	
СК13—50	К13—50	СГ50—1	2	—
		СГ50—2	2	
СК13—50н		СГ50—1	1	КН50
		СГ50—2	1	
СК14—50	К14—50	СГ50—1	2	—
		СГ50—2	2	
СК14—50н		СГ50—1	1	КН50
		СГ50—2	1	
СК15—50	К15—50	СГ50—1	2	—
		СГ50—2	2	
СК15—50н		СГ50—1	1	КН50
		СГ50—2	1	
СК16—50	К16—50	СГ50—1	2	—
		СГ50—2	2	
СК16—50н		СГ50—1	1	КН50
		СГ50—2	1	
СК17—50	К17—50	СГ50—1	2	—
		СГ50—2	2	
СК17—50н		СГ50—1	1	КН50
		СГ50—2	1	
СК18—50	К18—50	СГ50—1	2	—
		СГ50—2	2	
СК18—50н		СГ50—1	1	КН50
		СГ50—2	1	
СК4—60	К4—60	СГ60—1	2	—
		СГ60—2	2	
СК4—60н		СГ60—1	1	КН60
		СГ60—2	1	

Марка свая и свая-оболочки	Арматурный каркас (1 шт.)	Спираль головы		Каркас наконечника (1 шт.)
		Марка	Количество	
1	2	3	4	5
СК5—60	K5—60	СГ60—1	2	—
		СГ60—2	2	
СК5—60н		СГ60—1	1	КН60
		СГ60—2	1	
СК6—60	K6—60	СГ60—1	2	—
		СГ60—2	2	
СК6—60н		СГ60—1	1	КН60
		СГ60—2	1	
СК7—60	K7—60	СГ60—1	2	—
		СГ60—2	2	
СК7—60н		СГ60—1	1	КН60
		СГ60—2	1	
СК8—60	K8—60	СГ60—1	2	—
		СГ60—2	2	
СК8—60н		СГ60—1	1	КН60
		СГ60—2	1	
СК9—60	K9—60	СГ60—1	2	—
		СГ60—2	2	
СК9—60н		СГ60—1	1	КН60
		СГ60—2	1	
СК10—60	K10—60	СГ60—1	2	—
		СГ60—2	2	
СК10—60н		СГ60—1	1	КН60
		СГ60—2	1	
СК11—60	K11—60	СГ60—1	2	—
		СГ60—2	2	
СК11—60н		СГ60—1	1	КН60
		СГ60—2	1	
СК12—60	K12—60	СГ60—1	2	—
		СГ60—2	2	
СК12—60н		СГ60—1	1	КН60
		СГ60—2	1	
СК13—60	K13—60	СГ60—1	2	—
		СГ60—2	2	
СК13—60н		СГ60—1	1	КН60
		СГ60—2	1	

СВАИ ПОЛЫЕ КРУГЛОГО СЕЧЕНИЯ И СВАИ-ОБОЛОЧКИ ЖЕЛЕЗОБЕТОННЫЕ ЦЕЛЬНЫЕ С НЕНАПРЯГАЕМОЙ АРМАТУРОЙ**Конструкция и размеры**Reinforced concrete round hole piles and pile-shells.
Structure and dimensions**ГОСТ
19804.5—83**

ОКП 58 1721

Постановлением Государственного комитета СССР по делам строительства от 23 декабря 1982 г. № 296 срок введения установлен

с 01.07.83**Несоблюдение стандарта преследуется по закону**

1. Настоящий стандарт распространяется на железобетонные цельные полые сваи диаметром от 400 до 800 мм, свай-оболочки диаметром от 1000 до 1600 мм с ненапрягаемой продольной арматурой и устанавливает конструкцию и размеры полых свай круглого сечения, свай-оболочек и арматурных изделий к ним.

2. Железобетонные цельные полые сваи круглого сечения (в дальнейшем — сваи) и свай-оболочки с ненапрягаемой продольной арматурой должны удовлетворять требованиям ГОСТ 19804.0—78 и настоящего стандарта.

3. Сваи изготовляют с закрытым нижним концом (с наконечником) или с открытым нижним концом (без наконечника). Свай-оболочки изготовляют с открытым нижним концом.

4. Обозначения марок свай и свай-оболочек должны соответствовать указанным в ГОСТ 19804.0—78. Марки свай с наконечником имеют в конце цифрового обозначения строчную букву «н», например СК15-40н.

5. Форма, марки, номинальные размеры свай и свай-оболочек, а также проектные марки бетона по прочности на сжатие должны соответствовать указанным на черт. 1, 2 и в табл. 1.

6. Условия расчета и применения свай и свай-оболочек даны в справочном приложении.

Продолжение табл. 2

Марка сваи и свай-оболочки	Арматурный каркас (1 шт.)	Спираль головы		Каркас наконечника (1 шт.)
		Марка	Количество	
1	2	3	4	5
СК14—60	К14—60	СГ60—1	2	—
		СГ60—2	2	
СК14—60н		СГ60—1	1	КН60
		СГ60—2	1	
СК15—60	К15—60	СГ60—1	2	—
		СГ60—2	2	
СК15—60н		СГ60—1	1	КН60
		СГ60—2	1	
СК16—60	К16—60	СГ60—1	2	—
		СГ60—2	2	
СК16—60н		СГ60—1	1	КН60
		СГ60—2	1	
СК17—60	К17—60	СГ60—1	2	—
		СГ60—2	2	
СК17—60н		СГ60—1	1	КН60
		СГ60—2	1	
СК18—60	К18—60	СГ60—1	2	—
		СГ60—2	2	
СК18—60н		СГ60—1	1	КН60
		СГ60—2	1	
СК4—80	К4—80	СГ80—1	2	—
		СГ80—2	2	
СК4—80н		СГ80—1	1	КН80
		СГ80—2	1	
СК5—80	К5—80	СГ80—1	2	—
		СГ80—2	2	
СК5—80н		СГ80—1	1	КН80
		СГ80—2	1	
СК6—80	К6—80	СГ80—1	2	—
		СГ80—2	2	
СК6—80н		СГ80—1	1	КН80
		СГ80—2	1	

Марка свая и свая-оболочка	Арматурный каркас (1 шт.)	Спираль головы		Каркас наконечника (1 шт.)
		Марка	Количество	
1	2	3	4	5
СК7—80	К7—80	СГ80—1	2	—
		СГ80—2	2	
СК7—80н		СГ80—1	1	КН80
		СГ80—2	1	
СК8—80	К8—80	СГ80—1	2	—
		СГ80—2	2	
СК8—80н		СГ80—1	1	КН80
		СГ80—2	1	
СК9—80	К9—80	СГ80—1	2	—
		СГ80—2	2	
СК9—80н		СГ80—1	1	КН80
		СГ80—2	1	
СК10—80	К10—80	СГ80—1	2	—
		СГ80—2	2	
СК10—80н		СГ80—1	1	КН80
		СГ80—2	1	
СК11—80	К11—80	СГ80—1	2	—
		СГ80—2	2	
СК11—80н		СГ80—1	1	КН80
		СГ80—2	1	
СК12—80	К12—80	СГ80—1	2	—
		СГ80—2	2	
СК12—80н		СГ80—1	1	КН80
		СГ80—2	1	
СО6—100	К6—100	СГ100—1	2	—
		СГ100—2		
СО7—100	К7—100	СГ100—1		
		СГ100—2		
СО8—100	К8—100	СГ100—1		
		СГ100—2		
СО9—100	К9—100	СГ100—1		
		СГ100—2		

Продолжение табл. 2

Марка свая и свая-оболочки	Арматурный каркас (1 шт.)	Спираль головы		Каркас лапчатника (1 шт.)
		Марка	Количество	
1	2	3	4	5
СО10—100	К10—100	СГ100—1 СГ100—2	2	
СО11—100	К11—100	СГ100—1 СГ100—2		
СО12—100	К12—100	СГ100—1 СГ100—2		
СО6—120	К6—120	СГ120—1 СГ120—2		
СО7—120	К7—120	СГ120—1 СГ120—2		
СО8—120	К8—120	СГ120—1 СГ120—2		
СО9—120	К9—120	СГ120—1 СГ120—2		
СО10—120	К10—120	СГ120—1 СГ120—2		
СО11—120	К11—120	СГ120—1 СГ120—2		
СО12—120	К12—120	СГ120—1 СГ120—2		
СО6—160	К6—160	СГ160—1 СГ160—2		
СО7—160	К7—160	СГ160—1 СГ160—2		
СО8—160	К8—160	СГ160—1 СГ160—2		
СО9—160	К9—160	СГ160—1 СГ160—2		
СО10—160	К10—160	СГ160—1 СГ160—2		
СО11—160	К11—160	СГ160—1 СГ160—2		
СО12—160	К12—160	СГ160—1 СГ160—2		

Выборка стали на одну сваю и сваю-оболочку

Марка сваи и сваи-обо- лочка	Арматурная сталь								Листовая сталь по ГОСТ 19903—74, толщина 1 мм	Всего масса		
	по ГОСТ 5781—82					По ГОСТ 6727—80, класс В-1						
	Класс А-I			Класс А-III								
	Диаметр, мм	Масса, кг	Диаметр, мм	Масса, кг	Итого, кг	Диаметр, мм	Масса, кг	Диаметр, мм	Масса, кг	кг		
СК4—40	6	5,3	—	5,3	—	—	13,9	—	19,2			
СК4—40н		5,3	1,8	7,1						11,9	0,6	19,6
СК5—40		6,6	—	6,6						15,6	—	22,2
СК5—40н		6,6	1,8	8,4						13,6	0,6	22,6
СК6—40		8,0	—	8,0						17,2	—	25,2
СК6—40н		8,0	1,8	9,8						15,2	0,6	25,6
СК7—40		12,4	—	12,4						18,8	—	31,2
СК7—40н	12,4	1,8	14,2	16,8	0,6	31,6						
СК8—40	8	—	—	—	6	5	14,9	—	35,0			
СК8—40н		—	1,8	1,8			14,9	18,7	0,6	35,4		
СК9—40		—	—	—			—	15,9	—	38,3		
СК9—40н		—	1,8	1,8			—	15,9	20,3	0,6	38,7	
СК10—40		—	—	—			—	22,2	—	46,2		
СК10—40н		—	1,8	1,8			—	22,2	22,0	0,6	46,6	
СК11—40		—	—	—			—	24,4	—	50,0		
СК11—40н		—	1,8	1,8			—	24,4	23,6	0,6	50,4	
СК12—40		—	—	—			—	37,9	—	65,2		
СК12—40н		—	1,8	1,8			—	37,9	27,3	0,6	65,6	
СК13—40		—	—	—			—	41,0	—	70,0		
СК13—40н		—	1,8	1,8			—	41,0	27,0	0,6	70,4	
СК14—40		—	—	—			—	55,2	—	85,8		
СК14—40н		—	1,8	1,8			—	55,2	30,6	0,6	86,2	
СК15—40		—	—	—			—	59,2	—	91,5		
СК15—40н		—	1,8	1,8			—	59,2	32,3	—	91,9	
СК16—40		—	—	—			—	75,7	—	109,6		
СК16—40н		—	1,8	1,8			—	75,7	33,9	0,6	110,0	
СК17—40	—	—	—	—	104,8	—	140,7					
СК17—40н	—	1,8	1,8	—	104,8	35,9	0,6	141,1				
СК18—40	—	—	—	—	110,9	—	148,5					
СК18—40н	—	1,8	1,8	—	110,9	37,6	0,6	148,9				
СК4—50	6	7,1	—	7,1	—	—	18,9	—	26,0			
СК4—50н		7,1	2,0	9,1			15,9	0,9	25,9			
СК5—50		8,8	—	8,8			21,0	—	29,8			
СК5—50н		8,8	2,0	10,8			18,0	0,9	29,7			
СК6—50		10,6	—	10,6			—	—	33,8			
СК6—50н		10,6	2,0	12,6			—	—	33,7			
СК7—50		12,4	—	12,4			—	—	37,7			
СК7—50н	12,4	2,0	14,4	—	—	37,6						
СК8—50	—	—	—	—	14,3	—	41,9					
СК8—50н	—	—	2,0	2,0	6	14,3	24,6	0,9	41,8			

Продолжение табл. 3

Марка стали и стали-обло- лочек	Арматурная сталь								Листовая сталь по ГОСТ 19903—74, толщина 1 мм	Всего масса	
	по ГОСТ 5781—82					по ГОСТ 6727—80, класс В-1					
	Класс А-I			Класс А-III							
	Диаметр, мм	Масса, кг	Диаметр, мм	Масса, кг	Итого, кг	Диаметр, мм	Масса, кг	Диаметр, мм	Масса, кг	кг	
СК9—50			—	—	—	—	15,9	—	29,7	—	45,7
СК9—50н			2,0	2,0	—	—	15,9	—	26,7	0,9	45,6
СК10—50			—	—	—	6	22,2	—	31,9	—	54,1
СК10—50н			2,0	2,0	—	—	22,2	—	28,9	0,9	54,0
СК11—50			—	—	—	—	24,4	—	34,0	—	58,4
СК11—50н			2,0	2,0	—	—	24,4	—	31,0	0,9	58,3
СК12—50			—	—	—	—	37,9	—	36,1	—	74,0
СК12—50н			2,0	2,0	—	—	37,9	—	33,1	0,9	73,9
СК13—50			—	—	—	—	41,0	—	38,3	—	79,3
СК13—50н			2,0	2,0	—	—	41,0	—	35,3	0,9	79,2
СК14—50			—	—	—	8	55,2	—	40,4	—	95,6
СК14—50н			2,0	2,0	—	—	55,2	—	37,4	0,9	95,5
СК15—50			—	—	—	—	59,2	—	42,6	—	101,8
СК15—50н			2,0	2,0	—	—	59,2	—	39,6	0,9	101,7
СК16—50			—	—	—	—	75,7	—	44,7	—	120,4
СК16—50н			2,0	2,0	—	—	75,7	—	41,7	0,9	120,3
СК17—50			—	—	—	—	104,8	—	47,2	—	152,0
СК17—50н			2,0	2,0	—	10	104,8	—	44,2	0,9	151,9
СК18—50			—	—	—	—	110,9	—	49,4	—	160,3
СК18—50н			2,0	2,0	—	—	110,9	—	46,4	0,9	160,2
СК4—60		7,1	—	—	7,1	—	—	—	23,2	—	30,3
СК4—60н		7,1	2,2	9,3	—	—	—	—	19,2	1,3	29,8
СК5—60		8,8	—	8,8	—	—	—	—	25,7	—	34,5
СК5—60н	6	8,8	2,2	11,0	—	—	—	—	21,7	1,3	34,0
СК6—60		10,6	—	10,6	—	—	—	—	28,2	—	38,8
СК6—60н		10,6	2,2	12,8	—	—	—	—	24,2	1,3	38,3
СК7—60		12,4	—	12,4	—	—	—	—	30,7	—	43,1
СК7—60н		12,4	2,2	14,6	—	—	—	—	26,7	1,3	42,6
СК8—60			—	—	—	—	14,2	—	33,4	—	47,6
СК8—60н			2,2	2,2	—	6	14,2	—	29,4	1,3	47,1
СК9—60			—	—	—	—	19,9	—	36,0	—	55,9
СК9—60н			2,2	2,2	—	—	19,9	—	32,0	1,3	55,4
СК10—60			—	—	—	—	31,6	—	38,5	—	70,1
СК10—60н			2,2	2,2	—	—	31,6	—	34,5	1,3	69,6
СК11—60			—	—	—	—	34,7	—	41,0	—	75,7
СК11—60н			2,2	2,2	—	8	34,7	—	37,0	1,3	75,2
СК12—60			—	—	—	—	47,3	—	43,5	—	90,8
СК12—60н			2,2	2,2	—	—	47,3	—	39,5	1,3	90,3
СК13—60			—	—	—	—	51,3	—	46,0	—	97,3
СК13—60н			2,2	2,2	—	—	51,3	—	42,0	1,3	96,8
СК14—60			—	—	—	10	69,0	—	48,9	—	117,9
СК14—60н			2,2	2,2	—	—	69,0	—	44,9	1,3	117,4

Продолжение табл. 3

Марка свая и свая-оболоч- ки	Арматурная сталь								Листовая сталь по ГОСТ 19903—74, толщина 1 мм	Всего масса кг	
	по ГОСТ 5781—82						по ГОСТ 6727—80, класс В-1				
	Класс А-I					Класс А-III		Диаметр, мм			Масса, кг
	Диаметр, мм	Масса, кг	Диаметр, мм	Масса, кг	Итого, кг	Диаметр, мм	Масса, кг				
CO7—160	—	—	—	—	—	12	173,6	5	119,3	292,9	
CO8—160	—	—	—	—	—	12	198,4	5	126,7	325,1	
CO9—160	—	—	—	—	—	12	223,3	5	134,1	357,4	
CO10—160	—	—	—	—	—	12	248,1	5	141,5	389,6	
CO11—160	—	—	—	—	—	12	273,0	5	148,9	421,9	
CO12—160	—	—	—	—	—	12	297,9	5	156,3	454,2	

Таблица 4

Ведомость стержней на один каркас свая и свая-оболочки

Марка кар- каса	Позиция	Эскиз	Диаметр, мм, класс	Размеры, мм			Колличес- тво
				L-20	D ₁	e	
K4—40	1		6A I	3980	—	171	6
	2		5B I	64690	337	—	1
K5—40	1		6A I	4980	—	171	6
	2		5B I	75320	337	—	1
K6—40	1		6A I	5980	—	171	6
	2		5B I	85950	337	—	1
K7—40	1		6A I	6980	—	128	8
	2		5B I	96570	337	—	1
K8—40	1		6A III	7980	—	129	8
	2		5B I	108470	337	—	1
K9—40	1		6A III	8980	—	129	8
	2	5B I	119220	337	—	1	
K10—40	1	6A III	9980	—	129	10	
	2	5B I	129980	337	—	1	
K11—40	1	6A III	10980	—	129	10	
	2	5B I	140730	337	—	1	

Марка картаса	Позиция	Эскиз	Диаметр, мм, класс	Размеры, мм			Кол-вост- во
				L-20	D ₁	c	
К12-40	1		8A III	11980	—	128	8
	2		5B I	151480	341	—	1
К13-40	1		8A III	12980	—	129	8
	2		5B I	162240	341	—	1
К14-40	1		8A III	13980	—	103	10
	2		5B I	172990	341	—	1
К15-40	1		8A III	14980	—	103	10
	2		5B I	183750	341	—	1
К16-40	1		8A III	15980	—	86	12
	2		5B I	194500	341	—	1
К17-40	1		10A III	16980	—	104	10
	2		5B I	207640	345	—	1
К18-40	1		10A III	17980	—	104	10
	2		5B I	218520	345	—	1
К4-50	1		6A I	3980	—	167	8
	2		5B I	83810	437	—	1
К5-50	1		6A I	4980	—	167	8
	2		5B I	97570	437	—	1
К6-50	1		6A I	5980	—	167	8
	2		5B I	111330	437	—	1
К7-50	1	6A I	6980	—	167	8	
	2	5B I	125080	437	—	1	
К8-50	1	6A I	7980	—	168	8	
	2	5B I	140110	437	—	1	
К9-50	1	6A III	8980	—	168	8	
	2	5B I	153990	437	—	1	
К10-50	1	6A III	9980	—	168	10	
	2	5B I	167880	437	—	1	
К11-50	1	6A III	10980	—	168	10	
	2	5B I	181760	437	—	1	

Продолжение табл. 4

Марка пружины	Положение	Эскиз	Диаметр, мм, в.квс	Размеры, мм			Количество
				L-20	D ₁	c	
К12—50	1	<p>Рис. 1</p> <p>Рис. 2</p>	8AIII	11980	—	168	8
	2		5B1	195640	441	—	1
К13—50	1		8AIII	12980	—	168	8
	2		5B1	209530	441	—	1
К14—50	1		8AIII	13980	—	134	10
	2		5B1	223410	441	—	1
К15—50	1		8AIII	14980	—	134	10
	2		5B1	237290	441	—	1
К16—50	1		8AIII	15980	—	112	12
	2		5B1	251180	441	—	1
К17—50	1		10AIII	16980	—	135	10
	2		5B1	267450	445	—	1
К18—50	1		10AIII	17980	—	135	10
	2		5B1	281460	445	—	1
К4—60	1		6A1	3980	—	199	8
	2		5B1	99120	517	—	1
К5—60	1		6A1	4980	—	199	8
	2		5B1	115380	517	—	1
К6—60	1		6A1	5980	—	199	8
	2		5B1	131650	517	—	1
К7—60	1	6A1	6980	—	159	8	
	2	5B1	147910	517	—	1	
К8—60	1	6AIII	7980	—	199	8	
	2	5B1	165440	517	—	1	
К9—60	1	6AIII	8980	—	160	10	
	2	5B1	181830	517	—	1	
К10—60	1	8AIII	9980	—	160	8	
	2	5B1	198220	521	—	1	
К11—60	1	8AIII	10980	—	160	8	
	2	5B1	214610	521	—	1	

Марка каркаса	Положение	Эскиз	Диаметр, мм, класс	Размеры, мм			Количество
				L-20	D ₁	c	
K12-60	1		8AIII	11980	—	160	10
	2		5B1	231000	521	—	1
K13-60	1		8AIII	12980	—	160	10
	2		5B1	247390	521	—	1
K14-60	1		10AIII	13980	—	200	8
	2		5B1	265800	525	—	1
K15-60	1		10AIII	14980	—	200	8
	2		5B1	282320	525	—	1
K16-60	1		10AIII	15980	—	160	10
	2		5B1	298830	525	—	1
K17-60	1		10AIII	16980	—	133	12
	2		5B1	315350	525	—	1
K18-60	1		10AIII	17980	—	133	12
	2		5B1	331920	525	—	1
K4-80	1		6A1	3980	—	185	12
	2		5B1	137400	717	—	1
K5-80	1		6A1	4980	—	185	12
	2		5B1	159940	717	—	1
K6-80	1		6A1	5980	—	185	12
	2		5B1	182470	717	—	1
K7-80	1	6A1	6980	—	185	12	
	2	5B1	205010	717	—	1	
K8-80	1	8A1	7980	—	185	12	
	2	5B1	228810	721	—	1	
K9-80	1	8A1	8980	—	185	12	
	2	5B1	251470	721	—	1	
K10-80	1	8A1	9980	—	185	12	
	2	5B1	274130	721	—	1	
K11-80	1	8AIII	10980	—	159	14	
	2	5B1	296800	721	—	1	

Свая без наконечника и свая-оболочка

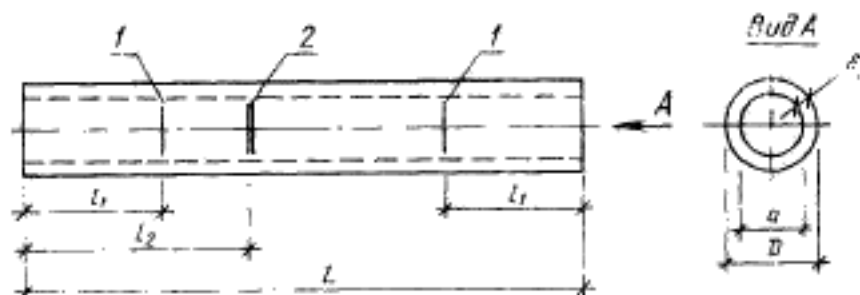

1 — место строповки при выемке из опалубки и транспортировании (однорядная полоса); 2 — место строповки при подъеме на копер (двойная полоса)

Черт. 1

Свая с наконечником

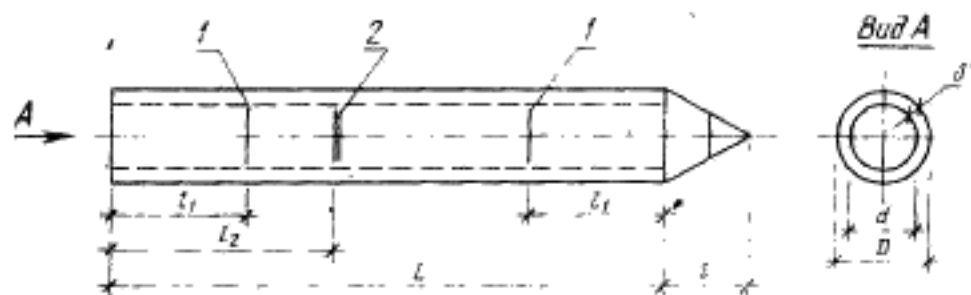

1 — место строповки при выемке из опалубки и транспортировании (однорядная полоса); 2 — место строповки при подъеме на копер (двойная полоса)

Черт. 2

Продолжение табл. 4

Марка коряса	Позиция	Эскиз	Диаметр, мм, класс	Размеры, мм			Кол-вост- во.
				L-20	D ₁	c	
K12—80	1		8A III	11980	—	159	14
	2		5B1	319460	721	—	1
K6—100	1		12A III	5980	—	205	14
	2		5B1	236370	897	—	1
K7—100	1		12A III	6980	—	205	14
	2		5B1	265550	897	—	1
K8—100	1		12A III	7980	—	205	14
	2		5B1	294740	897	—	1
K9—100	1		12A III	8980	—	205	14
	2		5B1	323930	897	—	1
K10—100	1		12A III	9980	—	205	14
	2		5B1	353120	897	—	1
K11—100	1		12A III	10980	—	205	14
	2		5B1	382310	897	—	1
K12—100	1		12A III	11980	—	205	14
	2		5B1	411490	897	—	1
K6—120	1		10A III	5980	—	194	18
	2		5B1	286200	1093	—	1
K7—120	1		10A III	6980	—	194	18
	2		5B1	321540	1093	—	1
K8—120	1	10A III	7980	—	194	18	
	2	5B1	356880	1093	—	1	
K9—120	1	10A III	8980	—	194	18	
	2	5B1	392220	1093	—	1	
K10—120	1	10A III	9980	—	194	18	
	2	5B1	407560	1093	—	1	
K11—120	1	10A III	10980	—	194	18	
	2	5B1	462900	1093	—	1	
K12—120	1	10A III	11980	—	194	18	
	2	5B1	498240	1093	—	1	

Марка каркаса	Позиция	Эскиз	Диаметр, мм, класс	Размеры, мм			Кол-во
				$L-20$	D_1	c	
К6—160	1 2	<p>Поз. 1</p> <p>$L-20$</p> <p>Поз. 2</p> <p>D_1</p>	12AIII	5980	—	170	28
			5B1	388940	1497	—	1
К7—160	1 2		12AIII	6980	—	170	28
			5B1	436960	1497	—	1
К8—160	1 2		12AIII	7980	—	170	28
			5B1	484980	1497	—	1
К9—160	1 2		12AIII	8980	—	170	28
			5B1	533000	1497	—	1
К10—160	1 2		12AIII	9980	—	170	28
			5B1	581020	1497	—	1
К11—160	1 2		12AIII	10980	—	170	28
			5B1	629040	1497	—	1
К12—160	1 2	12AIII	11980	—	170	28	
		5B1	677060	1497	—	1	

Примечание. Размеры каркасов свая и свая-оболочки обозначены на черт. 5.

Таблица 5

Выборка стали на один каркас свая и свая-оболочки

Марка каркаса	Арматурная сталь						Всего масса, кг	
	по ГОСТ 5781—82				по ГОСТ 6727—80, класс В-1			
	Класс А-I		Класс А-III		Диаметр, мм	Масса, кг		
	Диаметр, мм	Масса, кг	Диаметр, мм	Масса, кг				
1	2	3	4	5	6	7	8	
K4—40	6	5,3	—	—		9,9	15,2	
K5—40		6,6				11,6	18,2	
K6—40		8,0				13,2	21,2	
K7—40		12,4				14,8	27,2	
K8—40	—	—	6	14,3	5	16,7	31,0	
K9—40				15,9		18,3	34,1	
K10—40				22,2		20,0	42,2	
K11—40				24,4		21,6	46,0	
K12—40			37,9	23,3		61,2		
K13—40			41,0	25,0		66,0		
K14—40			55,2	26,6		81,8		
K15—40			59,2	28,3		87,5		
K16—40			75,7	29,9		105,6		
K17—40			10			104,8	31,9	136,7
K18—40						110,9	33,6	144,5
K4—50	6	7,1	—	—		12,9	20,0	
K5—50		8,8				15,0	23,8	
K6—50		10,6				17,2	27,8	
K7—50		12,4				19,3	31,7	
K8—50	—	—	6	14,3	5	21,6	35,9	
K9—50				15,9		23,7	39,6	
K10—50				22,2		25,9	48,1	
K11—50				24,4		28,0	52,4	
K12—50			37,9	30,1		68,0		
K13—50			41,0	32,3		73,3		
K14—50			55,2	34,4		89,6		
K15—50			59,2	36,6		95,8		
K16—50			75,7	38,7		114,4		
K17—50			10			104,8	41,2	146,0
K18—50						110,9	43,4	154,3
K4—60	6	7,1	—	—		15,2	22,3	
K5—60		8,8				17,7	26,5	
K6—60		10,6				20,2	30,8	
K7—60		12,4				22,7	35,1	

Масса кардеса	Арматурная сталь						Всего масса, кг
	по ГОСТ 5781—82				по ГОСТ 6727—80, класс В-1		
	Класс А-I		Класс А-II		Диаметр, мм	Масса, кг	
	Диаметр, мм	Масса, кг	Диаметр, мм	Масса, кг			
1	2	3	4	5	6	7	8
K8—60			6	14,2		25,4	39,6
K9—60				19,9		28,0	47,9
K10—60				31,6		30,5	62,1
K11—60			8	34,7		33,0	67,7
K12—60				47,3		35,5	82,8
K13—60				51,3		38,0	89,3
K14—60				69,0		40,9	109,9
K15—60				73,9		43,4	117,3
K16—60			10	98,6		46,0	144,6
K17—60				125,7		48,5	174,2
K18—60				133,1		51,1	184,2
K4—80		10,6				21,2	31,8
K5—80	6	13,3				24,7	38,0
K6—80		15,9				28,1	44,0
K7—80		18,6				31,6	50,2
K8—80		37,8				35,3	73,1
K9—80	8	42,6				38,8	81,4
K10—80		47,3				42,3	89,6
K11—80			8	60,7		45,8	106,5
K12—80				66,2		49,2	115,4
K6—100				74,3	5	36,5	110,8
K7—100				85,8		40,9	127,7
K8—100				99,2		45,4	144,6
K9—100			12	111,6		49,9	161,5
K10—100				124,1		54,4	178,5
K11—100				136,5		58,9	195,4
K12—100				148,9		63,4	212,3
K6—120				66,4		44,1	110,5
K7—120				77,5		49,6	127,1
K8—120				88,6		55,0	143,6
K9—120			10	99,7		60,4	160,1
K10—120				110,8		65,9	176,7
K11—120				121,9		71,3	193,2
K12—120				133,0		76,8	209,8
K6—160				148,7		59,9	208,6
K7—160				173,6		67,3	240,9
K8—160				198,4		74,7	273,1
K9—160			12	223,3		82,1	305,4
K10—160				248,1		89,5	337,6
K11—160				278,0		96,9	369,9
K12—160				297,9		104,3	402,2

Таблица 6

Ведомость стержней на один каркас накопечника

Марка каркаса накопечника	Позиция	Земля	Диаметр, мм, класс	Размеры, мм						Длина, мм	Количество	
				c_1	c_2	d_3	d_2	a	R			
КН40	1	<p>Рис. 1</p>	8A1	150	170	310	190	—	—	1932	2	
	2		8A1	—	—	—	—	148	—	—	592	1
	3		—	—	—	—	—	—	223	—	—	1
КН50	1	<p>Рис. 2</p>	8A1	200	220	410	238	—	—	2154	2	
	2		8A1	—	—	—	—	183	—	—	732	1
	3		—	—	—	—	—	—	279	—	—	1
КН60	1	<p>Рис. 3</p>	8A1	250	270	490	288	—	—	2371	2	
	2		8A1	—	—	—	—	225	—	—	900	1
	3		—	—	—	—	—	—	335	—	—	1
КН80	1	<p>Рис. 3</p>	8A1	350	370	690	388	—	—	2818	2	
	2		8A1	—	—	—	—	298	—	—	1192	1
	3		—	—	—	—	—	—	446	—	—	1

Таблица 7

Выборка стали на каркас наконечника

Марка каркаса	Арматурная сталь по ГОСТ 5781—82, диаметр 8 мм, класс А-1	Листовая сталь по ГОСТ 19903—74, толщина 1 мм	Всего массы
	кг		
КН40	1,8	0,6	2,4
КН50	2,0	0,9	2,9
КН60	2,2	1,3	3,5
КН80	2,7	2,2	4,9

Таблица 8

Ведомость стержней и выборка стали на спираль головы на спираль головы

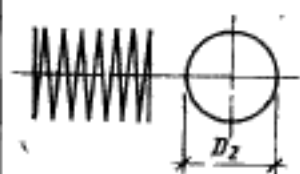
Марка спирали	Эскиз	Диаметр, мм, класс	Длина заготовки l , мм	D_2 , мм	Количество витков	Масса, кг
СГ40—1		5B1	7450	395	6	1,2
СГ40—2			5100	270		0,8
СГ50—1			10890	495	7	1,7
СГ50—2			8140	370		1,3
СГ60—1			14950	595	8	2,3
СГ60—2			10810	430		1,7
СГ80—1			24970	795	10	3,8
СГ80—2			19790	630		3,1
СГ100—1			37500	995	12	5,8
СГ100—2			29770	790		4,6
СГ120—1			52540	1195	14	8,1
СГ120—2			43530	990		6,7
СГ160—1			90150	1595	18	13,9
СГ160—2			78570	1390		12,1

18. Подъем свай и свай-оболочек следует производить захватами в местах, отмеченных на поверхности свай и свай-оболочек краской: в виде одинарной полосы — при транспортировании и выемке из опалубки на расстоянии l_1 от торца, в виде двойной полосы — при подъеме на копер на расстоянии l_2 от торца. Отметки наносят на двух противоположных сторонах поверхности свай и свай-оболочек, длина отметки должна быть не менее 10 см для полых свай и 20 см для свай-оболочек. Разметку мест захвата производят в

соответствии с черт. 1, 2 и табл. 1. Краски должны быть несмываемыми. Конструкции захвата должны удовлетворять требованиям техники безопасности.

Сваи и свай-оболочки, для которых не указаны места подъема при транспортировании и выемке из опалубки, разрешается поднимать за торцы при помощи захватов специальной конструкции.

При складировании и транспортировании прокладки под такие сваи и свай-оболочки следует располагать на расстоянии 0,5 м от торцов.

19. Сваи длиной 6 м и более должны быть испытаны на раскрытие трещин путем укладки их на две опоры, расположенные по схеме, указанной на черт. 8.

Схема испытания свай

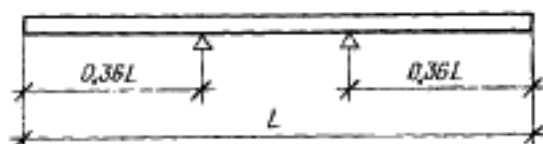

Черт. 8

После укладки свай на две опоры через 10 мин производят осмотр ее верхней поверхности над опорами. Сваю считают выдержавшей испытание, если ширина раскрытия трещин не превышает 0,2 мм. Ширину раскрытия трещин измеряют с точностью до 0,05 мм.

Свай-оболочки, изготовленные по чертежам, приведенным в настоящем стандарте, на раскрытие трещин не испытывают.

УСЛОВИЯ РАСЧЕТА И ПРИМЕНЕНИЯ СВАИ И СВАИ-ОБОЛОЧЕК

1. Сваи и свай-оболочки, предусмотренные настоящим стандартом, рассчитаны на изгиб от усилий, возникающих при подъеме на копер за одну точку, расположенную от торца на расстоянии, равном 0,294 длины цилиндрической части свай и свай-оболочки, по прочности и по кратковременному раскрытию трещин до $a_{т.кр} = 0,3$ мм. Коэффициент перегрузки к нагрузке от собственного веса не учитывают.

Коэффициент динамичности принят равным:

1,3 — при расчете по прочности;

1,25 — при расчете по раскрытию трещин.

2. Свай-оболочки рассчитаны также на вибропогружение. Рекомендуемые марки вибропогружателей приведены в таблице

Размеры свай-оболочек		Марки вибропогружателя
Наружный диаметр, мм	Длина, м	
1000	6—12	ВП-3М
1200		
1600		ВУ-1,6

3. При проектировании свайных фундаментов свай и свай-оболочки должны быть рассчитаны по прочности и раскрытию трещин на нагрузки, передаваемые на сваю или свай-оболочку в строительный и эксплуатационный периоды. При этом допустимую ширину раскрытия трещин принимают в соответствии с требованиями СНиП II-21-75.

4. При проверке свай и свай-оболочек по прочности и раскрытию трещин до $a_{т.кр} = 0,3$ мм на внецентренное сжатие от эксплуатационных нагрузок M и N допускается пользоваться графиками, приведенными на черт. 1—5 настоящего приложения.

На графиках приняты обозначения: N — нормальная сила, тс и M — изгибающий момент относительно оси свай или свай-оболочки, тсм, передаваемые на сваю или свай-оболочку при эксплуатации здания и сооружения. Предполагается, что свая или свай-оболочка по всей длине находится в грунте, и ее продольный изгиб не учитывают.

5. После выбора длины и сечения свай и свай-оболочки (по геологическим условиям) устанавливают класс, диаметр и количество стержней продольной арматуры в соответствии с настоящим стандартом.

6. Если точка с координатами M и N лежит ниже кривой, соответствующей принятому армированию свай или свай-оболочки, то выбранная свая или свай-оболочка удовлетворяет расчету по прочности и раскрытию трещин на эксплуатационные нагрузки M и N , если точка, лежит выше — не удовлетворяет.

Свая диаметром 400 мм. Бетон М 300

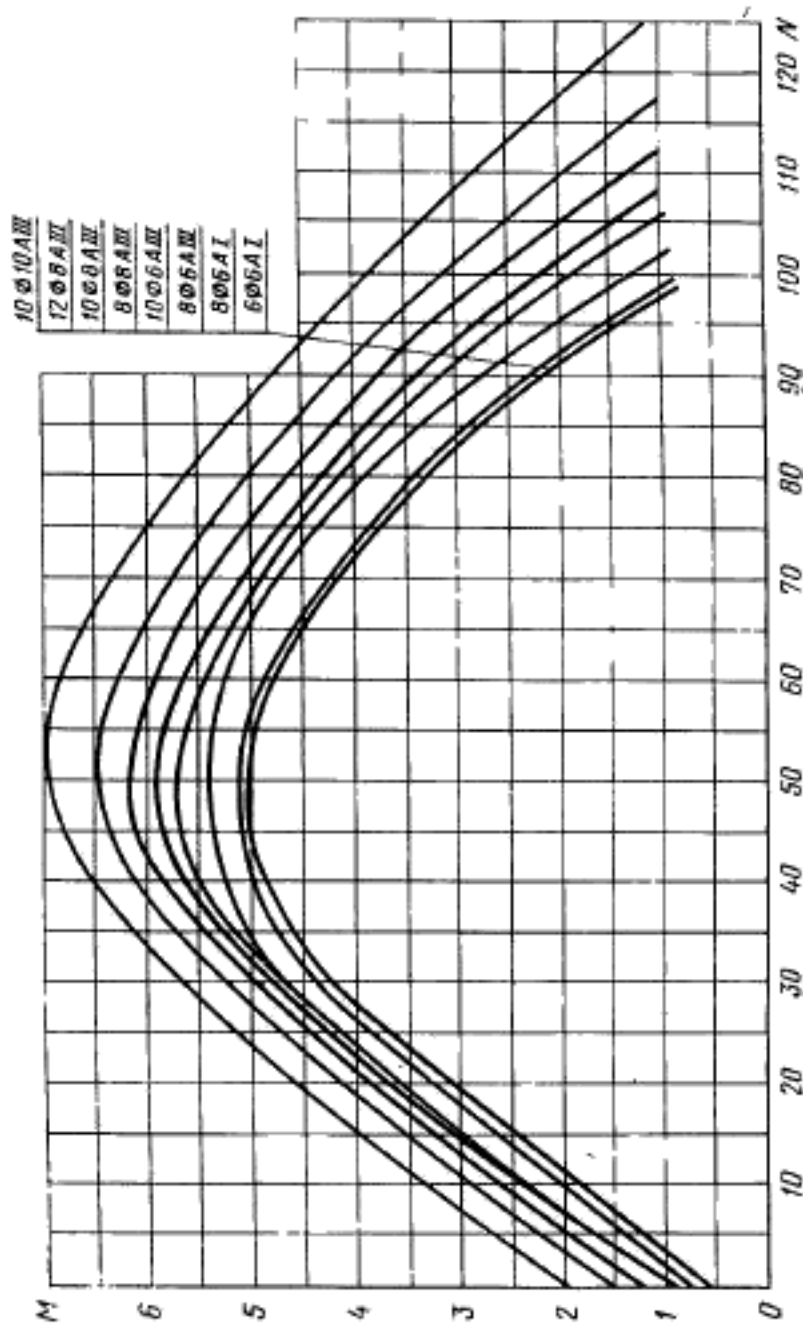

Черт. 1

Сваи диаметром 500 мм. Бетон М 300

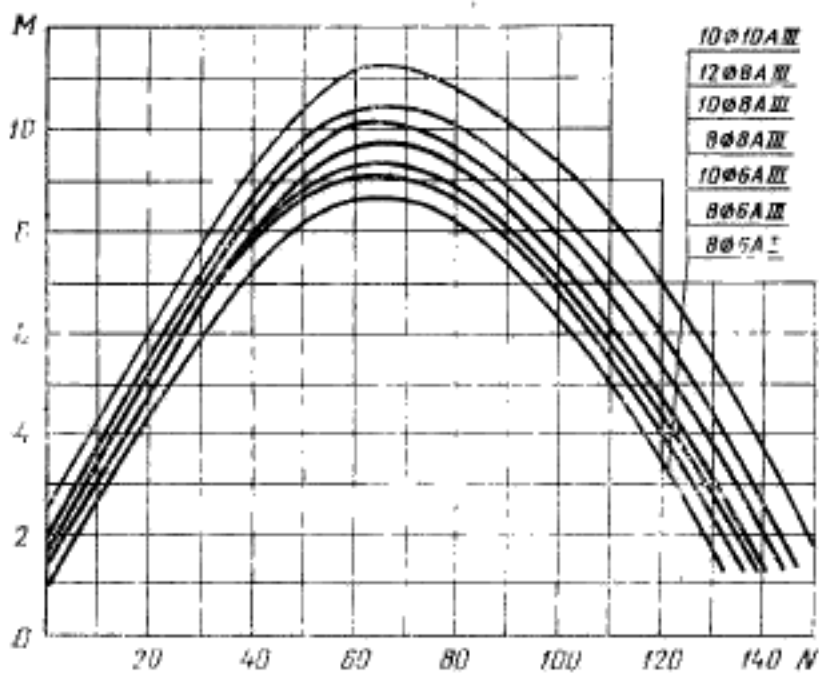

Черт. 2

Таблица 1

1	Номинальные размеры, мм							9	10	11	12
	2	3	4	5	6	7	8				
Марка свая и свая-оболочка	L	I ₁	I ₂	I	D	d	б	Проектная марка бето- на по прочности из сжатия	Объем бетона, (свая-обо- лочка), м ³	Масса свая и свая-обо- лочка (свая-обо- лочка), т	Расход ста- ли на сваю, свая-обо- лочку, кг
СК4—40 СК4—40н	4000	—	—	— 400	—	—	—	—	0,32 0,34	0,80 0,85	19,2 19,6
СК5—40 СК5—40н	5000	—	—	— 400	—	—	—	—	0,40 0,42	1,00 1,05	22,2 22,6
СК6—40 СК6—40н	6000	1200	1800	— 400	—	—	—	—	0,48 0,50	1,21 1,26	25,2 25,6
СК7—40 СК7—40н	7000	1450	2100	— 400	400	240	80	M300	0,55 0,58	1,41 1,46	31,2 31,6
СК8—40 СК8—40н	8000	1650	2400	— 400	—	—	—	—	0,64 0,66	1,61 1,66	35,0 35,4
СК9—40 СК9—40н	9000	1900	2650	— 400	—	—	—	—	0,72 0,74	1,81 1,83	38,3 38,7
СК10—40 СК10—40н	10000	2100	2900	— 400	—	—	—	—	0,80 0,82	2,01 2,06	46,2 46,5
СК11—40 СК11—40н	11000	2300	3200	— 400	—	—	—	—	0,88 0,90	2,21 2,26	50,0 50,4

Свая диаметром 600 мм. Бетон М 300

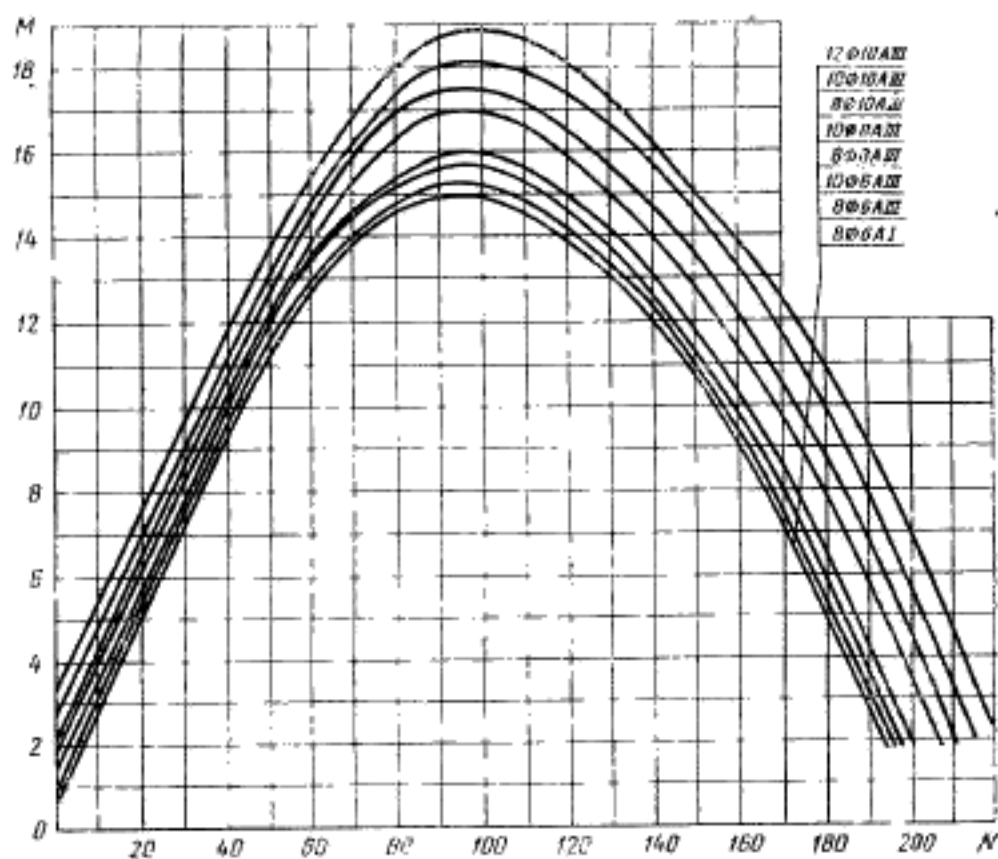

Черт. 3

Свая диаметром 800 мм. Бетон М 400

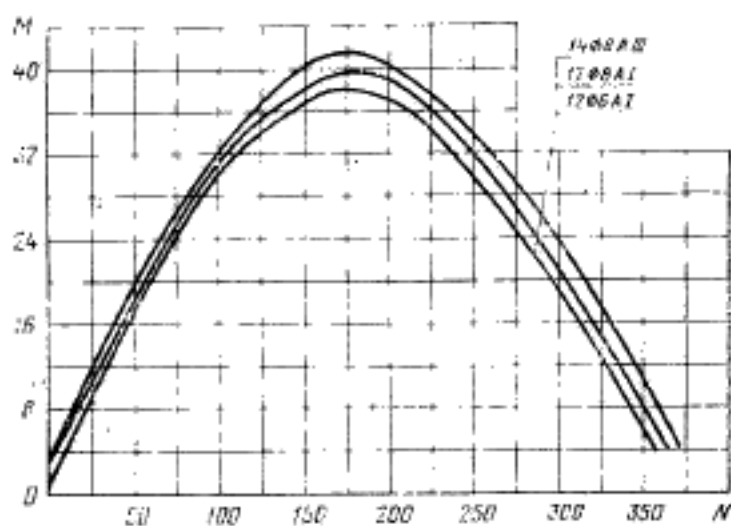

Черт. 4

Свай-оболочки диаметром 1000, 1200, 1600 мм. Бетон М 400

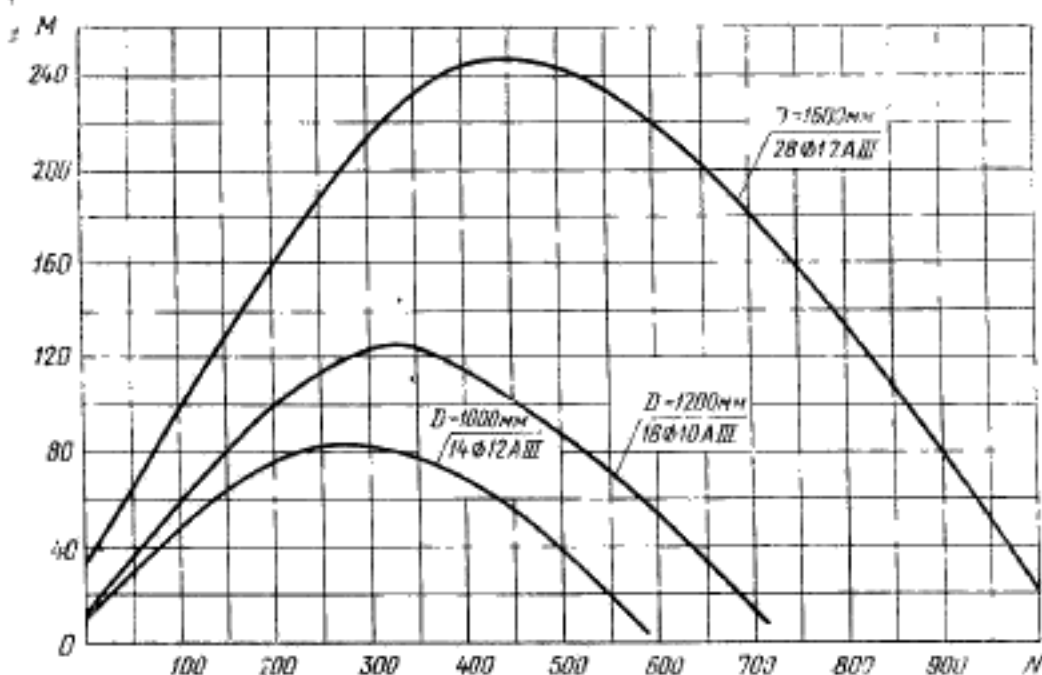

Черт. 5

Редактор *В. П. Огурцов*
 Технический редактор *Л. Я. Митрофанова*
 Корректор *Н. Б. Жуховцева*

Сдано в наб. 20.07.83. Подл. в печ. 21.10.83. 2,5 л. л. 2,85 уч.-изд. л. Тир. 20000. Цена 15 коп.

Орден «Знак Почета» Издательство стандартов, 123557, Москва, Новоресненский пер., 3.
 Калужская типография стандартов, ул. Московская, 156. Зак. 3128

Продолжение табл. 1

Марка стали и связь-облоочки	Номинальные размеры, мм								Простая марка бе- тона по прочности на сжатие	Объем стержней (связь-об- лочки), м ³	Масса стержней связь-об- лочки (связь-об- лочки), т	Расход ста- ли на об- лочку, кг
	L	l ₁	l ₂	l	D	d	δ	12				
СК12—40 СК12—40н	12000	2500	3500	400	400	400	80	9	0,96 0,98	2,41 2,46	65,2 65,6	
СК13—40 СК13—40н	13000	2700	3800	400	400	400	80	9	1,04 1,05	2,61 2,66	70,0 70,4	
СК14—40 СК14—40н	14000	2900	4100	400	400	400	80	9	1,12 1,14	2,81 2,86	85,8 86,2	
СК15—40 СК15—40н	15000	3100	4400	400	400	400	80	9	1,20 1,22	3,01 3,06	91,5 91,9	
СК16—40 СК16—40н	16000	3300	4700	400	400	400	80	9	1,29 1,31	3,22 3,27	109,6 110,0	
СК17—40 СК17—40н	17000	3500	5000	400	400	400	80	9	1,37 1,39	3,42 3,47	140,7 141,1	
СК18—40 СК18—40н	18000	3700	5300	400	400	400	80	9	1,45 1,47	3,62 3,67	148,5 148,9	
СК4—50 СК4—50н	4000	—	—	500	500	500	340	9	0,42 0,45	1,06 1,14	26,0 25,9	

Продолжение табл. 1

1	Номинальные размеры, мм								9	10	11	12
	2	3	4	5	6	7	8					
Марка смеси связи-оболочки	L	l ₁	l ₂	l	D	d	δ	Проектная марка бето- на по прочности на сжатие	Объем бетона, (справоч- ный), м ³	Масса связи и связи-обо- лочек, (справоч- ная), т	Расход свя- зи на од- ну связь, связи-обо- лочку, кг	
СК5-50 СК5-50н	5000	—	—	500	—	—	—	—	0,53 0,55	1,32 1,40	29,8 29,7	
СК6-50 СК6-50н	6000	1200	1800	500	—	—	—	—	0,63 0,66	1,58 1,66	33,8 33,7	
СК7-50 СК7-50н	7000	1450	2100	500	—	—	—	—	0,74 0,77	1,85 1,93	37,7 37,6	
СК8-50 СК8-50н	8000	1650	2400	500	500	340	80	М300	0,84 0,87	2,11 2,19	41,9 41,8	
СК9-50 СК9-50н	9000	1900	2850	500	—	—	—	—	0,95 0,98	2,37 2,45	45,7 45,6	
СК10-50 СК10-50н	10000	2100	2900	500	—	—	—	—	1,06 1,09	2,64 2,72	54,1 54,0	
СК11-50 СК11-50н	11000	2300	3200	500	—	—	—	—	1,16 1,19	2,90 2,98	58,4 58,3	
СК12-50 СК12-50н	12000	2500	3500	500	—	—	—	—	1,27 1,30	3,16 3,24	74,0 73,9	

Продолжение табл. 1

Марка свая и свая-оболочка	Номинальные размеры, мм								Проектная марка бето- на по прочности на сжатие	Объем бетона, (свая-об- лочки, м ³)	Масса свая и свая-об- лочки (справоч- ная), т	Расход ста- ли на оз- муну свая, свая-об- лочки, кг
	L	l ₁	l ₂	l	D	d	δ	12				
1	2							9	10	11	12	
CK13-50 CK13-50н	13000	2700	3800	500					1,37 1,40	3,43 3,51	79,3 79,2	
CK14-50 CK14-50н	14000	2900	4100	500					1,48 1,51	3,69 3,77	95,6 95,5	
CK15-50 CK15-50н	15000	3100	4400	500	500	340	80	M300	1,58 1,61	3,96 4,04	101,8 101,7	
CK16-50 CK16-50н	16000	3300	4700	500					1,69 1,72	4,22 4,30	120,4 120,3	
CK17-50 CK17-50н	17000	3500	5000	500					1,79 1,82	4,48 4,56	132,0 131,9	
CK18-50 CK18-50н	18000	3700	5300	500					1,90 1,93	4,75 4,83	160,3 160,2	
CK4-60 CK4-60н	4000			600	600	400	100		0,63 0,69	1,57 1,71	30,3 29,8	
CK5-60 CK5-60н	5000			600	600	400	100		0,78 0,84	1,96 2,10	34,5 34,0	

Продолжение табл. 1

Марка свая и связ-оболочек	Номинальные размеры, мм								Проектная марка бето- на по прочности на сжатие	Объем бетона, (справоч- ный), м ³	Масса свая и связ-об- лочки (справоч- ная), т	Расход ста- ли на ол- ву свая, связ-об- лочки, кг
	L	I ₁	I ₂	I	D	d	δ	8				
1	6000	1200	1800	600	600			9	10	11	12	
СК6—60 СК6—60н	7000	1450	2100	600					0,94 1,00	2,36 2,50	38,8 38,3	
СК7—60 СК7—60н	8000	1650	2400	600					1,10 1,16	2,75 2,89	43,1 42,6	
СК8—60 СК8—60н	9000	1900	2650	600	600	400	100	M300	1,41 1,47	3,53 3,57	55,9 54,4	
СК10—60 СК10—60н	10000	2100	2900	600					1,57 1,63	3,92 4,06	70,1 69,6	
СК11—60 СК11—60н	11000	2300	3200	600					1,73 1,76	4,32 4,46	75,7 75,2	
СК12—60 СК12—60н	12000	2500	3500	600					1,88 1,94	4,71 4,85	90,8 90,3	

Продолжение табл. 1

1	Марка спан и связ-оболочки	Номинальные размеры, мм										12					
		2	3	4	5	6	7	8	9	10	11						
													1	2	3	4	5
	СК13-60 СК13-60н	13000	2700	3880	600	600	600	600	600	600	600	600	600	600	2,04 2,10	5,10 5,24	97,3 96,8
	СК14-60 СК14-60н	14000	2900	4100	600	600	600	600	600	600	600	600	600	600	2,20 2,26	5,50 5,64	117,9 117,4
	СК15-60 СК15-60н	15000	3100	4400	600	600	600	600	600	600	600	600	600	600	2,36 2,42	5,89 6,03	125,3 124,8
	СК16-60 СК16-60н	16000	3300	4700	600	600	600	600	600	600	600	600	600	600	2,51 2,57	6,28 6,42	152,6 152,1
	СК17-60 СК17-60н	17000	3500	5000	600	600	600	600	600	600	600	600	600	600	2,67 2,73	6,67 6,81	182,2 181,7
	СК18-60 СК18-60н	18000	3700	5300	600	600	600	600	600	600	600	600	600	600	2,83 2,89	7,05 7,20	192,2 191,7
	СК4-80 СК4-80н	4000			800	800		800	800	800	800	800	800	800	0,88 1,01	2,20 2,53	45,6 43,6
	СК5-80 СК5-80н	5000			800	800		800	800	800	800	800	800	800	1,10 1,23	2,75 3,08	51,8 49,8